



DEFENDER™ 3000

Waga Platformowa



Wagi platformowe do podstawowych zastosowań przemysłowych

Wagi platformowe z serii Defender 3000 to idealne urządzenia do podstawowych operacji wagowych, prostego liczenia sztuk i ważenia kontrolnego w procesach produkcji, pakowania, magazynowania, inwentaryzacji czy spedycji. Seria wag Defender 3000 charakteryzuje się prostą i jednocześnie wytrzymałą konstrukcją oraz miernikiem z mechanicznymi przyciskami, wielokolorowym podświetlanym wyświetlaczem LCD, możliwością zasilania z sieci AC lub standardowym akumulatorem i elastycznym montażem.

Unikalne cechy:

- Wyniki są dobrze widoczne na dużym, jasno podświetlonym wyświetlaczu LCD. W trybie ważenia kontrolnego wyświetlacz zmienia kolor (żółty/zielony/czerwony), kiedy masa mieści się w zakresie docelowym.
- Ta wytrzymała waga przemysłowa jest wyposażona w szalkę ze stali nierdzewnej 304, ramę ze stali malowanej proszkowo oraz aluminiowy czujnik wagowy IP65. Miernik jest wyposażony w trwałą obudowę z tworzywa ABS oraz stalowy uchwyt mocujący.
- Posiada funkcje: ważenia, liczenia sztuk, ważenia kontrolnego i sumowania. Złącze RS232 oraz opcjonalne porty USB lub Ethernet, mogą być wykorzystywane do wydruku lub przesyłania danych. Modele z legalizacją są wyposażone w złącze EasyConnect™.

DEFENDER™3000 Waga Platformowa

Specyfikacja Techniczna

Wagi platformowe z kolumną

Model	i-D33P15B1R1	i-D33P30B1R1	i-D33P60B1R1	i-D33P60B1L2	i-D33P150B1L2
Zakres x Odczyt	15 kg x 2 g	30 kg x 5 g	60 kg x 10 g	60 kg x 10 g	150 kg x 20 g
Maksymalna rozdzielczość	1:7,500	1:6,000			1:7,500
Liniowość/Powtarzalność	±1d				
Model legalizowany	i-D33P15B1R1-M	i-D33P30B1R1-M	i-D33P60B1R1-M	i-D33P60B1L2-M	i-D33P150B1L2-M
Zakres x odczyt	15 kg x 5 g	30 kg x 10 g	60 kg x 20 g		150 kg x 50 g
Maksymalna rozdzielczość	1:3,000				
Miernik	Miernik w obudowie z tworzywa ABS				
Kolumna	330 mm, stal malowana proszkowo			680 mm, stal malowana proszkowo	
Konstrukcja pomostu	Zdejmowana szalka ze stali nierdzewnej z pomostem ze stali malowanej proszkowo, uszczelony silikonem, aluminiowy czujnik wagowy z IP65 (odporny na wilgoć)				
Bezpieczne przeciążenie	150% zakresu maksymalnego				
Czas stabilizacji	1 sekunda				
Zakres temperatur roboczych	od -10°C do 40°C				
Wymiary wagi (A x B x C x D x E x F)	355 x 305 x 121.8 x 75 x 541.6 x 489.1 mm			550 x 420 x 134 x 80 x 896.1 x 685.6 mm	
Wymiary opakowania (szer. x głęb. x wys.)	642 x 497 x 212 mm Modele z legalizacją: 495 x 455 x 373 mm			857 x 564 x 225 mm Modele z legalizacją: 1022 x 687 x 247 mm	
Masa netto	10.4 kg			16.9 kg	
Masa transportowa	13.4 kg			21 kg	

Model	i-D33P150B1X2	i-D33P300B1X2	i-D33P300B1V3	i-D33P600B1V3	
Zakres x Odczyt	150 kg x 20 g	300 kg x 50 g	300 kg x 50 g	600 kg x 100 g	
Maksymalna rozdzielczość	1:7,500	1:6,000			
Liniowość/Powtarzalność	±1d				
Model legalizowany	i-D33P150B1X2-M	i-D33P300B1X2-M	i-D33P300B1V3-M	i-D33P600B1V3-M	
Zakres x odczyt	150 kg x 50 g	300 kg x 100 g		600 kg x 200 g	
Maksymalna rozdzielczość	1:3,000				
Miernik	Miernik w obudowie z tworzywa ABS				
Kolumna	680 mm, stal malowana proszkowo		980 mm, stal malowana proszkowo		
Konstrukcja pomostu	Zdejmowana szalka ze stali nierdzewnej z pomostem ze stali malowanej proszkowo, uszczelony silikonem, aluminiowy czujnik wagowy z IP65 (odporny na wilgoć)				
Bezpieczne przeciążenie	150% zakresu maksymalnego				
Czas stabilizacji	1 sekunda				
Zakres temperatur roboczych	od -10°C do 40°C				
Wymiary wagi (A x B x C x D x E x F)	650 x 500 x 150 x 90 x 894.6 x 784.6 mm			800 x 600 x 154.1 x 90 x 1194.6 x 933.1 mm	
Wymiary opakowania (szer. x głęb. x wys.)	1022 x 687 x 247 mm Modele z legalizacją: 1022 x 687 x 247 mm			1165 x 780 x 235 mm Modele z legalizacją: 1175 x 790 x 245 mm	
Masa netto	27 kg			45.5 kg	
Masa transportowa	30.5 kg			49.5 kg	

DEFENDER™3000 Waga Platformowa

Specyfikacja Techniczna

Wagi platformowe z uchwytem

Model	i-D33P15B1R5	i-D33P30B1R5	i-D33P60B1R5	i-D33P60B1L5	i-D33P150B1L5	i-D33P150B1X5	i-D33P300B1X5	
Zakres x Odczyt	15 kg x 2 g	30 kg x 5 g	60 kg x 10 g	60 kg x 10 g	150 kg x 20 g	150 kg x 20 g	300 kg x 50 g	
Maksymalna rozdzielczość	1:7,500	1:6,000		1:7,500		1:6,000		
Liniowość/ Powtarzalność	±1d							
Model legalizowany	i-D33P15B1R5-M	i-D33P30B1R5-M	i-D33P60B1R5-M	i-D33P60B1L5-M	i-D33P150B1L5-M	i-D33P150B1X5-M	i-D33P300B1X5-M	
Zakres x odczyt	15 kg x 5 g	30 kg x 10 g	60 kg x 20 g		150 kg x 50 g		300 kg x 100 g	
Maksymalna rozdzielczość	1:3,000							
Miernik	Miernik w obudowie z tworzywa ABS							
Kolumna	Montowany z przodu na wsporniku ze stali nierdzewnej 304 z uchwytem							
Konstrukcja pomostu	Zdejmowana szalka ze stali nierdzewnej z pomostem ze stali malowanej proszkowo, uszczelniony silikonem, aluminiowy czujnik wagowy z IP65 (odporny na wilgoć)							
Bezpieczne przeciążenie	150% zakresu maksymalnego							
Czas stabilizacji	1 sekunda							
Zakres temperatur roboczych	od -10°C do 40°C							
Wymiary wagi (A x B x C x D x E x F)	355 x 305 x 121.8 x 75 x 130 x 645.5 mm			550 x 420 x 134 x 80 x 132.9 x 842 mm		650 x 500 x 150 x 90 x 133 x 941 mm		
Wymiary opakowania (szer. x głęb. x wys.)	857 x 564 x 225 mm Modele z legalizacją: 495 x 455 x 373 mm			1022 x 687 x 247 mm Modele z legalizacją: 1022 x 687 x 247 mm				
Masa netto	9.6 kg			15.5 kg		25.7 kg		
Masa transportowa	12 kg			19.6 kg		29.2 kg		

Mierniki

Model	i-DT33P
Konstrukcja	Obudowa z tworzywa ABS, uchwyt montażowy ze stali malowanej proszkowo
Klasa ochrony	IP54 (opcjonalnie z osłoną ochronną)
Jednostki masy	Kilogram, gram, funt, uncja, funt: uncja (Kilogram, gram - w modelach z legalizacją)
Tryby pracy	Ważenie, ważenie kontrolne, liczenie sztuk, sumowanie
Wyświetlacz	6-cyfrowy, 7-segmentowy wyświetlacz LCD z wielokolorowym podświetleniem, cyfry o wysokości 45 mm
Wskaźnik ważenia kontrolnego	Trójkolorowe podświetlenie (czerwono-zielono-żółte)
Klawiatura	4 klawisze funkcyjne
Automatyczne śledzenie punktu zerowego	Wyłączone, 0,5 d, 1 d lub 3 d
Zakres zerowania	2% lub 100% pojemności
Interfejsy	Port RS232 w zestawie
	Opcjonalne porty USB lub Ethernet
Zasilanie	Wbudowany zasilacz 100–240 VAC, 50/60 Hz lub bateria typu C (brak w zestawie)
	Akumulator (opcjonalnie)
Czas pracy na akumulatorze	Do 360 godzin ciągłej pracy (baterie jednorazowe typu C) lub do 100 godzin ciągłej pracy z wyłączonym podświetleniem (akumulator)
Kalibracja	Zera, Zakresu lub Liniowości (3-punktowa)

DEFENDER™3000 Waga Platformowa

Wymiary

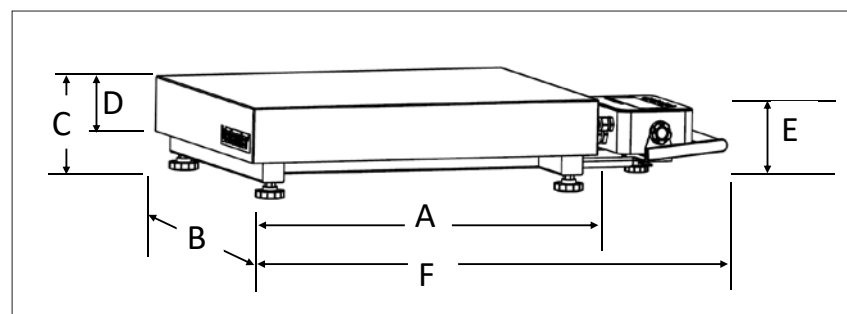
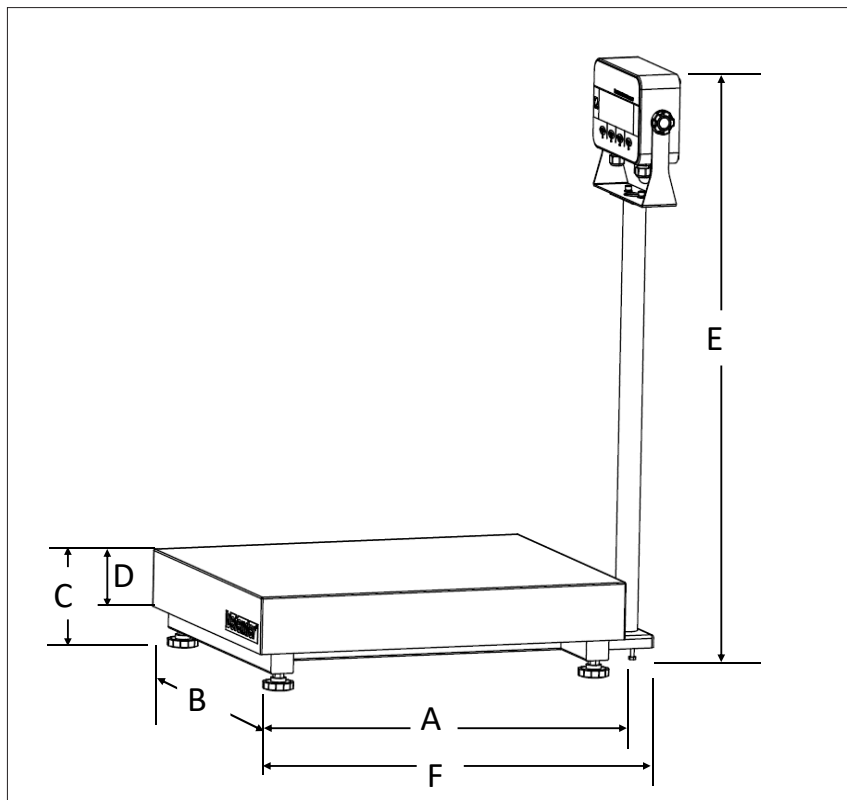

Akcesoria

Port Ethernet	30429666
Interfejs USB i-DT33	30699120
Osłona ochronna i-DT33 (5)	30699121
Akumulator i-DT33P	30699122
Zestaw kółek, seria Defender	30372146
Zestaw kółek nierdzewnych, seria Defender	30616409
Uchwyt transportowy ze stali nierdzewnej, DT33	30696600
Drukarka SF40A	30064202
Kabel RS232 PC i-DT33P	80500525

Kolumny dla miernika i-DT33:

Kolumna (stal nierdzewna), 330 mm	30696595
Kolumna (stal nierdzewna), 680 mm	30696596
Kolumna (stal malowana proszkowo), 330 mm	30696597
Kolumna (stal malowana proszkowo), 680 mm	30696598
Kolumna (stal malowana proszkowo), 980 mm	30696599

Zgodność z normami

- **Metrologiczne:** EN45501 (waga: T12209; miernik: TC12208; czujnik wagowy: OIML R60/2017-A-NL1-21.19 / TC12115; R60/2017-A-NL1-21.20 / TC12116; R60/2017-A-NL1-21.21 / TC12117; R60/2017-A-NL1-21.22 / TC12114).
- **Bezpieczeństwo Produktu:** IEC/EN 61010-1; CAN/CSA C22.2 61010-1; UL61010-1
- **Kompatybilność Elektromagnetyczna:** IEC/EN 61326-1 klasa B, środowisko podstawowe; FCC część 15 klasa A; Canada ICES-003 klasa A
- **Stopień ochrony:** IEC 60529 – IP54 (dla miernika), IEC 60529 – IP65 (dla czujnika wagowego)
- **Znak Zgodności:** CE, UKCA
- **Inne:** WEEE, RoHS

OHAUS Europe GmbH

Heuwinkelstrasse 3,
8606 Nänikon,
Szwajcaria

e-mail: ssc@ohaus.com
Tel: 0048 22 440 69 78
e-mail: tsc@ohaus.com
Tel: 0048 22 440 69 98

www.ohaus.com

OHAUS Corporation posiada
certyfikat zgodności ISO
9001:2015