



Eine neue Dimension der Feuchtebestimmung für Anwendungen in der Landwirtschaft

Der tragbare MC2000 zur Feuchtebestimmung von Getreide vereint Effizienz und Zuverlässigkeit und wurde für die genaue Bestimmung des Feuchtegehalts von Getreide in landwirtschaftlichen Anwendungen, einschließlich Qualitätskontrolle und Lagerung, entwickelt. Der MC2000 kann mit wenigen Tasten einfach und leicht bedient werden und steigert so die Produktivität Ihres Betriebs mit schnellen und zuverlässigen Ergebnissen. Der MC2000 verfügt über ein kompaktes Design und ein robustes Gehäuse, dies ermöglicht einen häufigen Einsatz und sichert eine lange Lebensdauer Ihres MC 2000.

Die Standardausstattung umfasst:

- Benutzerfreundliches Touch-Button-Design für eine einfache Bedienung.
- Die Temperaturkompensation ermöglicht genaue Ergebnisse in fünf Sekunden.
- Mit der vielseitigen MC2000-Technologie lassen sich 50 Kategorien von Körnungen testen (zehn vorprogrammiert).

MC2000 *Feuchtebestimmer*

Modell	MC2000
Feuchtebereich	3%-45%
Ablesbarkeit	0,1%
Wiederholbarkeit	0,2%
Probenvolumen	220 ml
Stromversorgung	4 AA Batterien (im Lieferumfang enthalten)
Betriebstemperaturbereich	0°C-50°C
Display-Typ	LCD-Display mit Hintergrundbeleuchtung
Display-Ergebnisse	% Feuchte, Gewicht, Dichte, Statistik, Temperatur
Methodenspeicher	50 (10 vorprogrammiert)
Vorprogrammierte Proben	Langkornreis, Rundkornreis, Weizen, Mais, Raps, Sojabohnen, Reis, Gerste, Erdnuss, Hirse
Abmessungen (B x H x T)	19 x 20 x 12 cm
Nettogewicht	0,8 kg
Versandgewicht	2,6 kg
Kalibrationsgewicht	200 g (enthalten)
Ausgabe	MiniUSB

Zur weiteren Standardausstattung gehören:

Gewichtsjustierung, Einstellung, Einrichtung Kategorien, automatisches Abschalten, automatischer Temperatenausgleich, Datenimport und -export über PC Software

Konformität

• **Produktsicherheit:** CE-, CSA/UL- und FCC-zertifiziert

Abmessungen

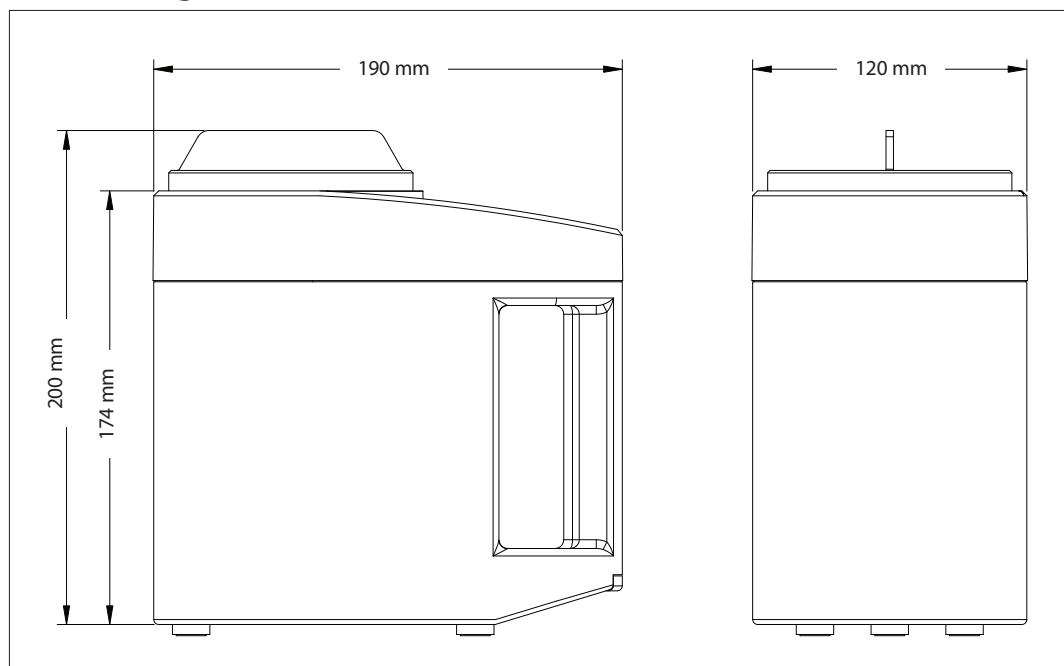

80775066_C 20190725 © Copyright OHAUS Corporation

OHAUS Europe GmbH

Heuwinkelstrasse,
8606 Naenikon,
Schweiz

E-Mail: ssc@ohaus.com

Tel.: 0041 22 567 53 19

E-Mail: tsc@ohaus.com

Tel.: 0041 22 567 53 20

www.ohaus.com

